



DuraDuct™ GNX

Red de conductos con resistencia al fuego de 2 horas

DuraDuct™ GNX es un sistema de conductos liviano con resistencia al fuego de 2 horas.

DuraDuct™ GNX es un innovador sistema de conductos con resistencia al fuego de 2 horas certificado por ETL y UL que no requiere envolturas ni carcasas adicionales. Este presenta una construcción de pared doble única y patentada que es liviana y resistente a los impactos y la humedad.

El sistema de conductos consta de una serie de secciones de conducto prefabricadas que poseen un sistema de conexión de estilo 4 pernos fácil de armar que los contratistas de instalación conocen.

El perfil estilizado de DuraDuct™ GNX ofrece un considerable ahorro de espacio al eliminar las paredes del hueco o envolturas de cerramiento externas voluminosas. El armado rápido y fácil en combinación con la instalación de una sola empresa ayudan a reducir los costos de mano de obra.

DuraDuct™ GNX , la solución de conductos resistentes a incendios ultradelgada, liviana y versátil que fue diseñada para ayudarle a ahorrar espacio y tiempo.

Patent : www.durasystems.com/patents

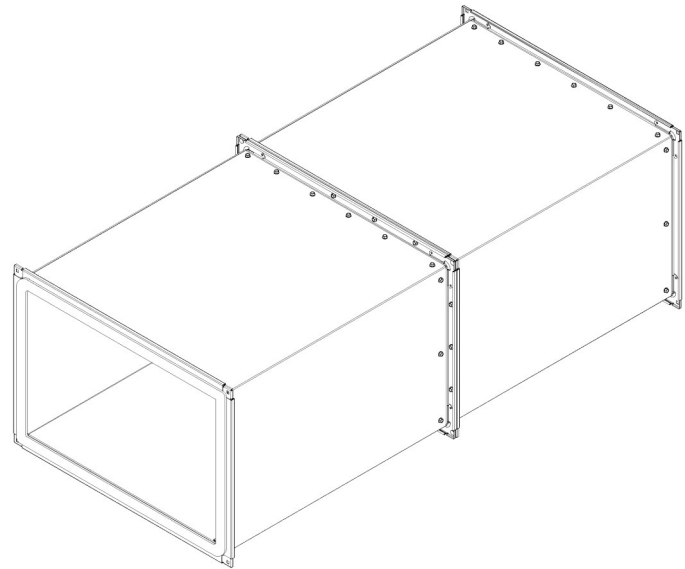

Visite nuestro sitio web www.durasystems.com para buscar un representante local o contacte a DuraSystems para obtener más información al correo info@durasystems.com.