



DuraDuct™ GNX

Réseau de conduits coté résistant au feu jusqu'à 2 heures

DuraDuct™ GNX est un réseau de conduits léger coté résistant au feu jusqu'à 2 heures .

DuraDuct™ GNX est un réseau de conduits novateur, coté ETL et UL résistant au feu jusqu'à 2 heures, qui ne nécessite pas l'installation d'enveloppes ou d'enceintes supplémentaires. Il est composé d'une double paroi brevetée unique qui est légère et qui résiste aux chocs et à l'humidité.

Le réseau de conduits est composé d'une série de sections préfabriquées et d'un système de raccords à 4 boulons facile à assembler, bien connu des entrepreneurs.

Le profil mince du DuraDuct™ GNX permet d'économiser beaucoup d'espace, car il n'est pas nécessaire d'installer des revêtements de puits encombrants ou des enveloppes et enceintes extérieures. Son assemblage rapide et facile, ainsi que son installation qui ne nécessite l'intervention que d'un seul corps de métier, permettent de réduire le coût de la main-d'œuvre.

DuraDuct™ GNX, la réseau de conduits coté résistant au feu qui est mince, léger et polyvalent et qui est conçu pour vous faire économiser de l'espace et de l'argent

Patent : www.durasystems.com/patents

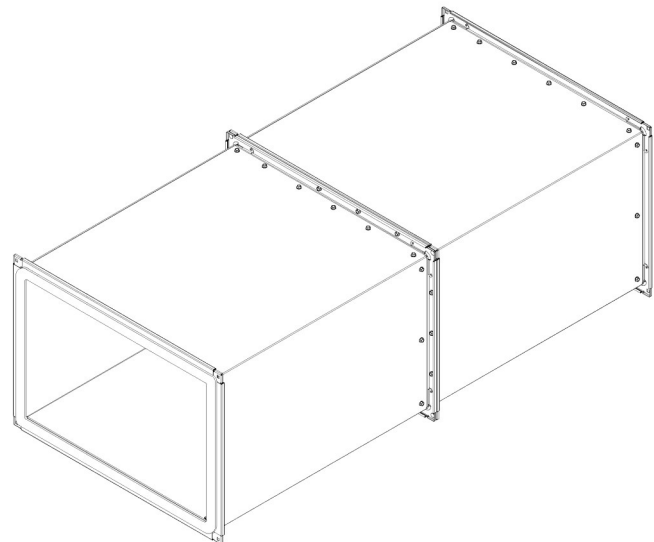

Veuillez consulter notre site Web à www.durasystems.com pour trouver votre représentant local ou prenez contact à info@durasystems.com pour obtenir de plus amples renseignements.

DuraSystems 199 Courtland Avenue, Vaughan, Ontario L4K 4T2

Tél: (905) 660-4455 Sans frais: 1-866-338-0988 Télécopieur: (905) 660-8887 www.durasystems.com